

Датчик – реле уровня жидкости ДРУ-1ПМ

Руководство по эксплуатации ЕИСШ.407529.016 РЭ

По вопросам продаж и поддержки обращайтесь:

Архангельск (8182)63-90-72
Астана +7(7172)727-132
Астрахань (8512)99-46-04
Барнаул (3852)73-04-60
Белгород (4722)40-23-64
Брянск (4832)59-03-52
Владивосток (423)249-28-31
Волгоград (844)278-03-48
Вологда (8172)26-41-59
Воронеж (473)204-51-73
Екатеринбург (343)384-55-89
Иваново (4932)77-34-06
Ижевск (3412)26-03-58
Иркутск (395) 279-98-46
Киргизия (996)312-96-26-47

Казань (843)206-01-48
Калининград (4012)72-03-81
Калуга (4842)92-23-67
Кемерово (3842)65-04-62
Киров (8332)68-02-04
Краснодар (861)203-40-90
Красноярск (391)204-63-61
Курск (4712)77-13-04
Липецк (4742)52-20-81
Магнитогорск (3519)55-03-13
Москва (495)268-04-70
Мурманск (8152)59-64-93
Набережные Челны (8552)20-53-41
Нижний Новгород (831)429-08-12
Казахстан (772)734-952-31

Новокузнецк (3843)20-46-81
Новосибирск (383)227-86-73
Омск (3812)21-46-40
Орел (4862)44-53-42
Оренбург (3532)37-68-04
Пенза (8412)22-31-16
Пермь (342)205-81-47
Ростов-на-Дону (863)308-18-15
Рязань (4912)46-61-64
Самара (846)206-03-16
Санкт-Петербург (812)309-46-40
Саратов (845)249-38-78
Севастополь (8692)22-31-93
Симферополь (3652)67-13-56
Таджикистан (992)427-82-92-69

Смоленск (4812)29-41-54
Сочи (862)225-72-31
Ставрополь (8652)20-65-13
Сургут (3462)77-98-35
Тверь (4822)63-31-35
Томск (3822)98-41-53
Тула (4872)74-02-29
Тюмень (3452)66-21-18
Ульяновск (8422)24-23-59
Уфа (347)229-48-12
Хабаровск (4212)92-98-04
Челябинск (351)202-03-61
Череповец (8202)49-02-64
Ярославль (4852)69-52-93

СОДЕРЖАНИЕ

1 ОПИСАНИЕ И РАБОТА	3
2 ИСПОЛЬЗОВАНИЕ ПО НАЗНАЧЕНИЮ	4
3 ТЕХНИЧЕСКОЕ ОБСЛУЖИВАНИЕ	5
4 ТРАНСПОРТИРОВАНИЕ И ХРАНЕНИЕ	5
5 УТИЛИЗАЦИЯ	5
ПРИЛОЖЕНИЕ А Габаритные и присоединительные размеры	6
ПРИЛОЖЕНИЕ Б Схемы электрические подключения	8

Руководство по эксплуатации (далее - РЭ) предназначено для изучения принципа действия, конструкции, технических характеристик, а также правильной эксплуатации датчиков-реле уровня жидкости ДРУ–1ПМ (далее – датчик-реле).

1 ОПИСАНИЕ И РАБОТА

1.1 Назначение изделия

1.1.1 Датчик-реле предназначен для контроля уровня воды, дизельного топлива, авиационного масла, а также других жидкостей с динамической вязкостью 2,4 Па·с, плотностью от 0,8 г/см³ и не агрессивных по отношению к стали марки 12Х18Н10Т в различных наземных установках.

1.1.2 По устойчивости к климатическим воздействиям датчик-реле соответствует климатическому исполнению У категории размещения 2 по ГОСТ 15150-69, но для работы при температуре от минус 60 до плюс 70° С и относительной влажности до (95±3) % при температуре плюс 40° С без конденсации влаги; исполнению Т категории размещения 3 по ГОСТ 15150-69 но для работы при температуре от минус 30 до плюс 50° С и относительной влажности 100 % при температуре плюс 35 °С (с конденсацией влаги).

1.1.3 По стойкости к механическим воздействиям датчик-реле имеет виброустойчивое исполнение.

1.1.4 Степень защиты датчика-реле от воздействия пыли и воды – IP55, для исполнения с кабельным вводом G1-A - IP64 по ГОСТ 14254-96.

1.2 Технические характеристики

1.2.1 Коммутируемая способность выходных контактов датчика-реле цепи переменного тока:

- ток, А до 2;
- напряжение, В до 250;
- мощность В·А, не более 300.

цепи постоянного тока:

- ток, А от 0,05 до 2;
- напряжение, В до 30;
- мощность, Вт, не более 70.

1.2.2 Дифференциал срабатывания, не более 15мм.

1.2.3 Нестабильность срабатывания, не более ±5 мм.

1.2.4 Параметры контролируемой среды указаны в таблице 1.

Таблица 1

Наименование контролируемой среды	Параметры контролируемой среды		
	Температура, °С	Вязкость динамическая, Па·с	Плотность, нижнее значение, г/см ³
Вода, вода с хромпиком от 1,1 до 1,6 % по весу воды	от + 6 до + 125	2,4	0,8
дизельное топливо	от – 50 до + 60		
авиационное масло	от + 6 до + 105		
другие жидкости	от - 50 до + 160		

1.2.5 Предельно допустимое рабочее избыточное давление контролируемой среды, не более 0,8 МПа.

1.2.6 Масса датчика-реле, не более..... 1,0 кг.

1.3 Устройство и работа

1.3.1 Конструкция датчика-реле представлена в ПРИЛОЖЕНИИ А, схемы подключения – в ПРИЛОЖЕНИИ Б.

1.3.2 Датчик-реле состоит из поплавка 1, фланца 2 с приваренным к нему сильфоном 3, который осуществляет функцию разделителя между жидкостью в резервуаре и окружающей средой корпуса 4, внутри которого расположен кронштейн с микропереключателем 5. Ввод кабеля (проводов) в корпус 4 производится через гермоввод 6 (исполнение с гермовводом).

В датчике-реле с кабельным вводом G1-A предусмотрен кабельный ввод 6 с сальниковым уплотнением и резьбой G1-A для подсоединения потребителем трубы, в которой проходит кабель.

В датчике-реле с разъемом подсоединение кабеля производится через штепсельный разъем 7. Данное исполнение имеет стопорный винт 8 для фиксации поплавка при транспортировании.

1.3.3 Принцип работы датчика-реле основан на изменении положения поплавка под воздействием выталкивающей силы контролируемой среды. Поплавок при своем перемещении воздействует на микропереключатель, включенный в электрические цепи сигнальных и пусковых устройств.

1.4 Маркировка

1.4.1 На табличке, прикрепленной к датчику - реле, указаны:

- товарный знак предприятия изготовителя;
- условное обозначение датчика-реле;
- степень защиты по ГОСТ 14254-96;
- обозначение климатического исполнения;
- порядковый номер датчика-реле по системе предприятия-изготовителя;
- месяц и последние две цифры года изготовления.

2 ИСПОЛЬЗОВАНИЕ ПО НАЗНАЧЕНИЮ

2.1 Меры безопасности при подготовке изделия

2.1.1 К монтажу, эксплуатации и обслуживанию датчика-реле допускаются лица, изучившие настоящее РЭ, а также вопросы техники безопасности, включенные в технологические регламенты, разработанные предприятием, эксплуатирующим датчик-реле.

2.1.2 Не допускается использование датчика-реле на объектах, рабочее избыточное давление в которых превышает указанное в п.1.2.5.

2.1.3 Не допускается использование датчика-реле для контроля уровня сред, агрессивных по отношению к материалам, контактирующим с измеряемой средой.

2.1.4 Устранение дефектов датчика-реле, замена, присоединение и отсоединение его от резервуара должно производиться:

- при отсутствии избыточного давления в резервуаре;
- при отсутствии напряжения в цепях сигнализации.

2.2 Установка и монтаж

2.2.1 Во избежание смятия сильфона обращаться с датчиком-реле следует ОСТОРОЖНО. Разметка мест для крепления датчиков-реле производится в соответствии с ПРИЛОЖЕНИЕМ А.

2.2.2 Перед монтажом датчика-реле с разъемом стопорный винт 8 следует перевести из положения транспортирования в положение для эксплуатации путем поворота оси на 2-3 оборота против часовой стрелки.

2.2.3 Монтаж датчика-реле и подвод цепей сигнализации к нему должен производиться в строгом соответствии с Правилами технической эксплуатации электрооборудования промышленных предприятий.

2.2.4 Датчик-реле устанавливаются в горизонтальном положении. Крепление датчика-реле производится болтами М6.

2.2.5 Для обеспечения герметичности между фланцем датчика-реле и фланцем емкости необходимо положить прокладку из маслостойкой резины толщиной не менее 3 мм (прокладка в комплект поставки не входит).

2.2.6 Датчик-реле заземляется через внешний болт заземления М4 на фланце.

3 ТЕХНИЧЕСКОЕ ОБСЛУЖИВАНИЕ

3.1 Техническое обслуживание (регламентные работы) датчика-реле проводятся через 5000 часов эксплуатации, но не реже одного раза в год в следующем порядке:

- произвести наружный осмотр датчика-реле, удалить пыль и грязь с наружных поверхностей; при необходимости очистить погружные части тканью смоченной растворителем (бензином, щелочным раствором);
- проверить целостность уплотнения кабеля (провода) в кабельном вводе;
- проверить целостность внешнего заземляющего проводника;
- проверить работоспособность датчика-реле изменением уровня жидкости в пределах, необходимых для срабатывания контактов микропереключателя.

4 ТРАНСПОРТИРОВАНИЕ И ХРАНЕНИЕ

4.1 Правила хранения и транспортирования

4.1.1 Датчик-реле в упаковке транспортируется любым видом крытого транспорта, в том числе и воздушным транспортом в отопляемых герметизированных отсеках в соответствии с правилами перевозки грузов, действующими на каждом виде транспорта.

4.1.2 Условия транспортирования датчика-реле такие как условия хранения 5 по ГОСТ 15150-69. Крепление датчика-реле на транспортных средствах должно исключать их перемещение.

4.1.3 Условия хранения I по ГОСТ 15150-69. Датчик-реле необходимо хранить в отопляемом помещении при температуре окружающего воздуха от плюс 5 до плюс 40° С и относительной влажности 80 % не более 6 месяцев с момента выпуска предприятием-изготовителем.

5 УТИЛИЗАЦИЯ

5.1 Датчик-реле не представляет опасности для жизни, здоровья людей и окружающей среды после окончания срока службы.

5.2 После окончания срока службы датчик-реле утилизировать в установленном порядке на предприятии-потребителе.

ПРИЛОЖЕНИЕ А

Габаритные и присоединительные размеры



Рисунок А.1 - Исполнение с гермовводом



Рисунок А.2 - Исполнение с кабельным вводом G1-A

Продолжение ПРИЛОЖЕНИЯ А

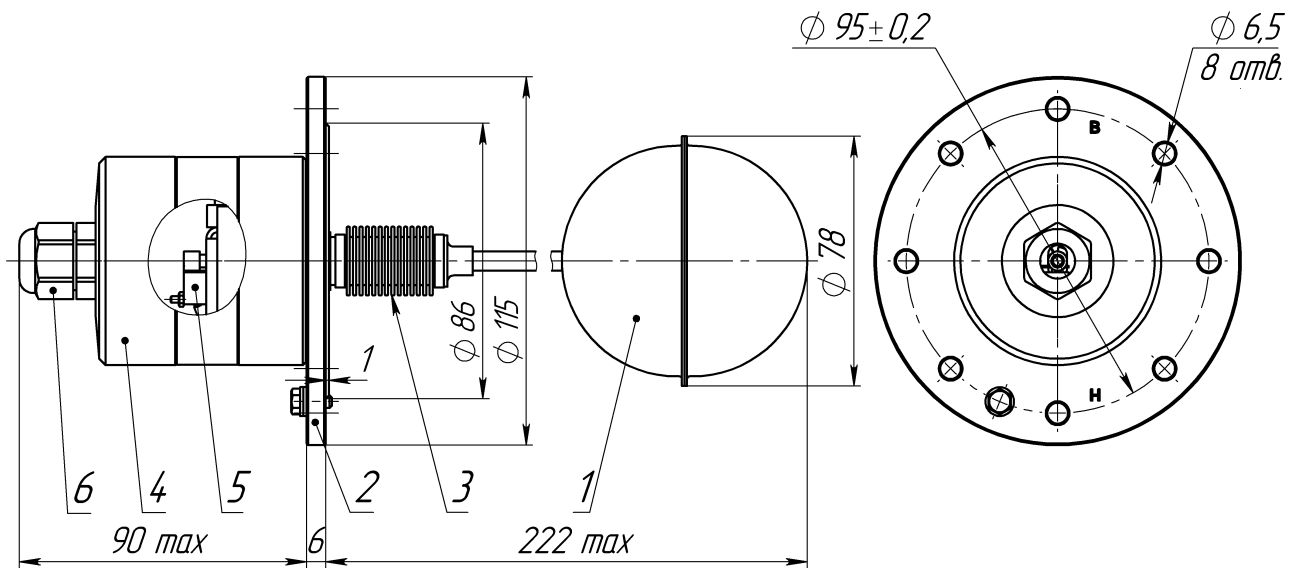

Рисунок А.2 - Исполнение с разъемом

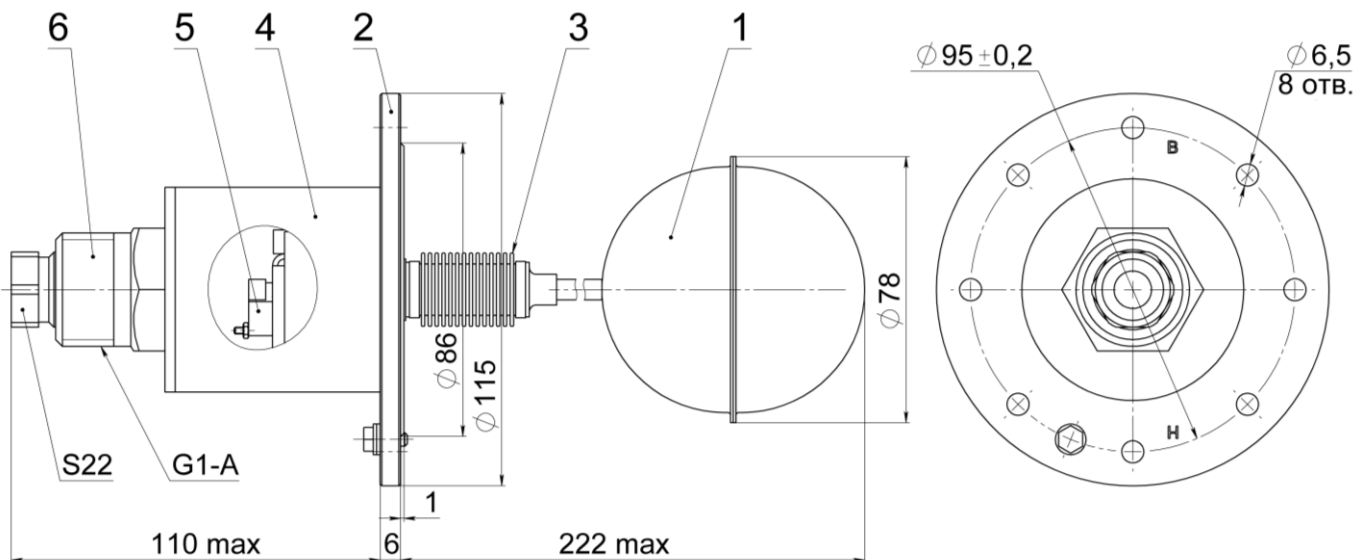
ПРИЛОЖЕНИЕ Б

Схемы электрические подключения

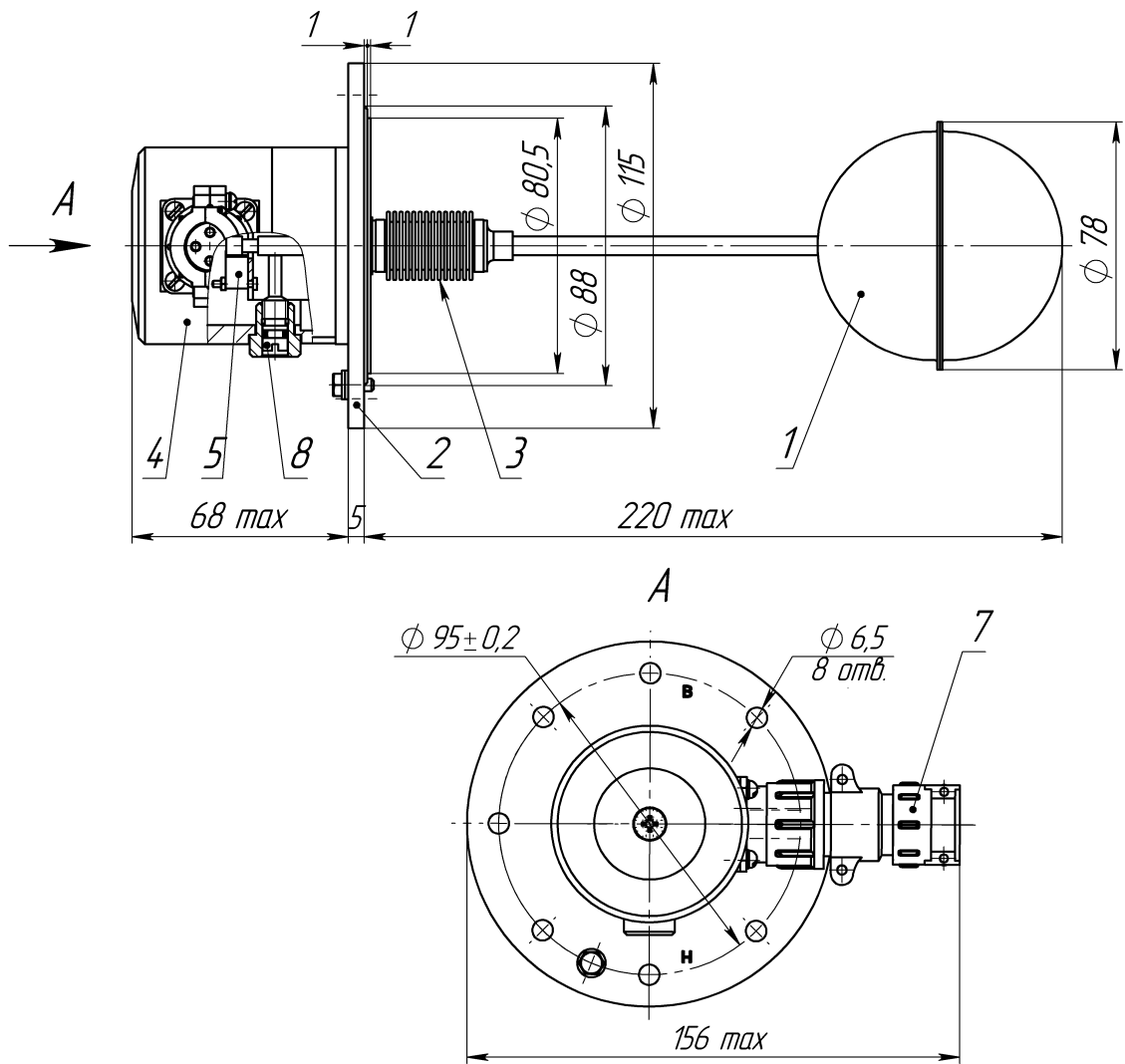

Рисунок Б.1 - Исполнение с гермовводом, исполнение с кабельным вводом G1-A



Рисунок Б.2 - Исполнение с разъемом

разъем: вилка приборная ШР20П4ЭШ8Н (установлена на прибор)
розетка кабельная ШР20П4НШ8Н (поставляется в комплекте)

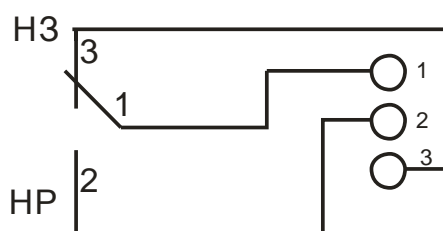
По вопросам продаж и поддержки обращайтесь:

Архангельск (8182)63-90-72
Астана +7(7172)727-132
Астрахань (8512)99-46-04
Барнаул (3852)73-04-60
Белгород (4722)40-23-64
Брянск (4832)59-03-52
Владивосток (423)249-28-31
Волгоград (844)278-03-48
Вологда (8172)26-41-59
Воронеж (473)204-51-73
Екатеринбург (343)384-55-89
Иваново (4932)77-34-06
Ижевск (3412)26-03-58
Иркутск (395) 279-98-46
Киргизия (996)312-96-26-47

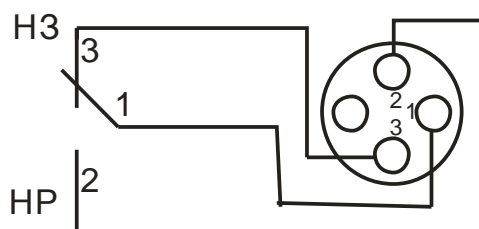
Казань (843)206-01-48
Калининград (4012)72-03-81
Калуга (4842)92-23-67
Кемерово (3842)65-04-62
Киров (8332)68-02-04
Краснодар (861)203-40-90
Красноярск (391)204-63-61
Курск (4712)77-13-04
Липецк (4742)52-20-81
Магнитогорск (3519)55-03-13
Москва (495)268-04-70
Мурманск (8152)59-64-93
Набережные Челны (8552)20-53-41
Нижегород (831)429-08-12
Казахстан (772)734-952-31

Новокузнецк (3843)20-46-81
Новосибирск (383)227-86-73
Омск (3812)21-46-40
Орел (4862)44-53-42
Оренбург (3532)37-68-04
Пенза (8412)22-31-16
Пермь (342)205-81-47
Ростов-на-Дону (863)308-18-15
Рязань (4912)46-61-64
Самара (846)206-03-16
Санкт-Петербург (812)309-46-40
Саратов (845)249-38-78
Севастополь (8692)22-31-93
Симферополь (3652)67-13-56
Таджикистан (992)427-82-92-69

Смоленск (4812)29-41-54
Сочи (862)225-72-31
Ставрополь (8652)20-65-13
Сургут (3462)77-98-35
Тверь (4822)63-31-35
Томск (3822)98-41-53
Тула (4872)74-02-29
Тюмень (3452)66-21-18
Ульяновск (8422)24-23-59
Уфа (347)229-48-12
Хабаровск (4212)92-98-04
Челябинск (351)202-03-61
Череповец (8202)49-02-64
Ярославль (4852)69-52-93